

- 注:
- 1、图中未标圆角均为R1;
 - 2、垫板不得有冷隔、疏松和裂纹; 应将浇口、冒口、毛刺、砂粒、氧化皮等除净、磨平; 允许存在局部缺陷, 但深度不大于1mm、面积不大于2mm×2mm的缺陷不得多于两处;
 - 3、按图示位置铸出厂标、型号和生产批次号, 凹字, 深1mm, 黑体, 10号字, 其中批次号为年月日, 如170609;
 - 4、未注公差按照GB/T 6414 CT-8执行;
 - 5、“X”代表铸造厂家的缩写;
 - 6、弹条孔内不得有铸造瘤。

					QT450-10			洛阳科博思新材料科技有限公司	
标记	处数	分区	更改文件号	签名	年月日			上铁垫板	
设计	焦益斌		标准化			阶段标记	重量	比例	KSC712-B
校对	赵锐意						8.85kg	1:2.5	
审批	刘帅元					共 张	第 张		

版本号 02

备注:

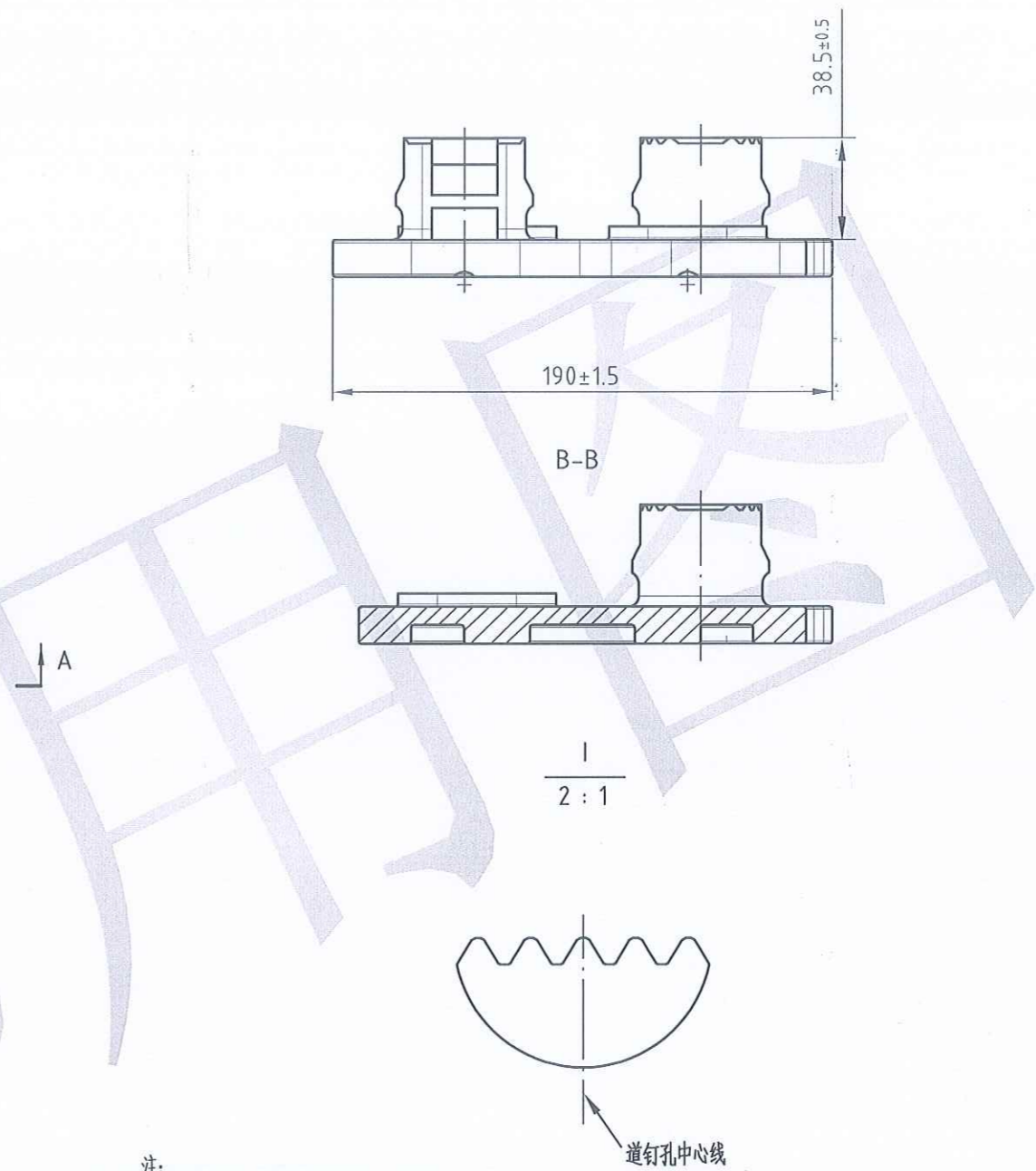
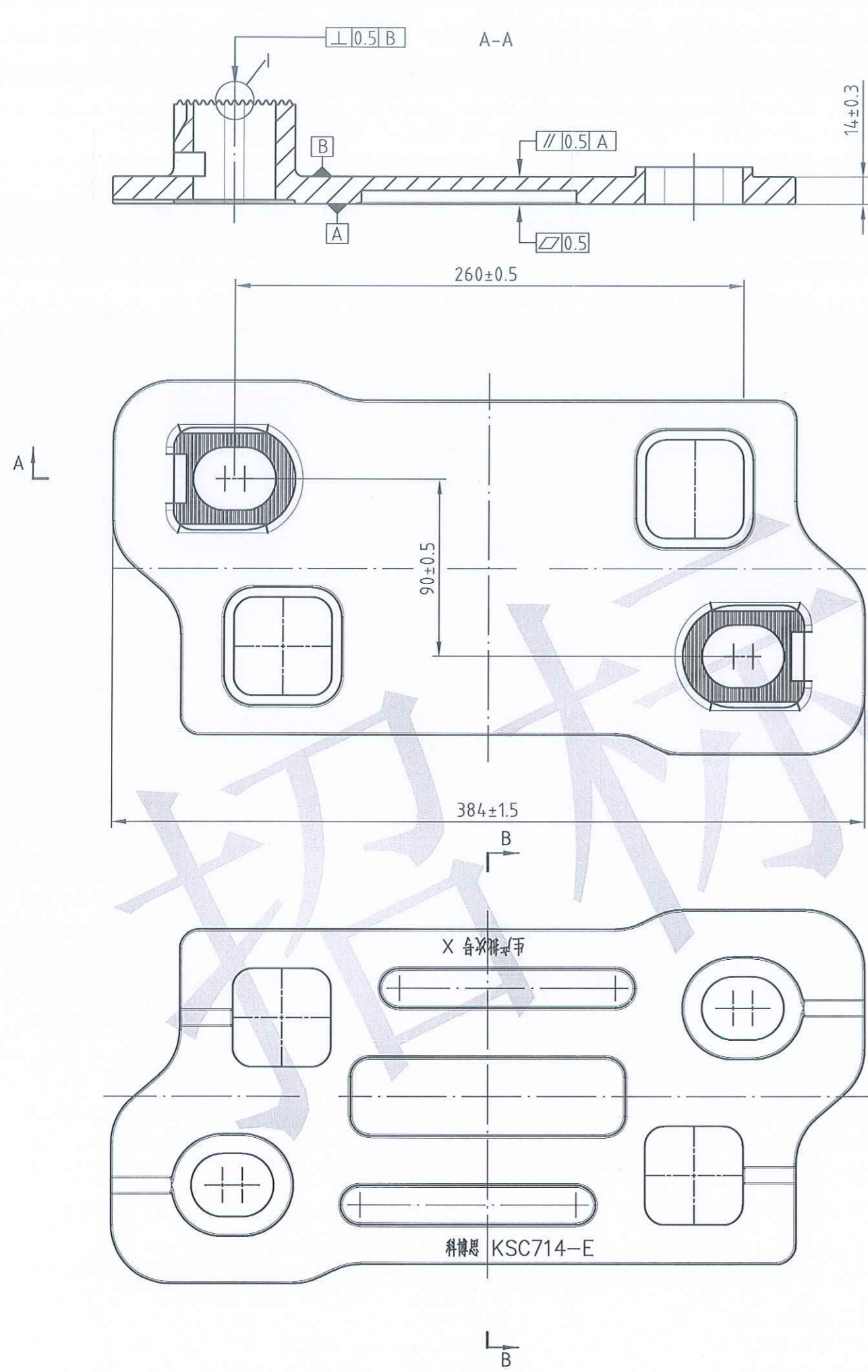

- 注:
- 1、图中未标圆角均为R1;
 - 2、垫板不得有冷隔、缩孔、疏松和裂纹;应将浇口、冒口、毛刺、砂粒、氧化皮等除净、磨平;允许存在局部缺陷,但深度不大于1mm、面积不大于2mmX2mm的缺陷不得多于两处;
 - 3、螺栓孔内不得有铸造瘤等影响螺栓顺利装配的缺陷;
 - 4、在图示位置铸出厂标、型号和生产批次号,凹字,深1mm,黑体,10号字,其中批次号为年月日,如170609;
 - 5、未注公差按照GB/T 6414 CT-8执行;
 - 6、“X”代表铸造厂家的缩写。

					QT450-10			洛阳科博思新材料科技有限公司	
标记	处数	分区	更改文件号	签名	年月日			下铁垫板	
设计	赵益斌		标准化			阶段标记	重量	比例	KSC714-E
校对	赵锐意						5.86kg	1:2.5	
审批	刘帅元					共	张	第	

版本号 01
备注:

全部

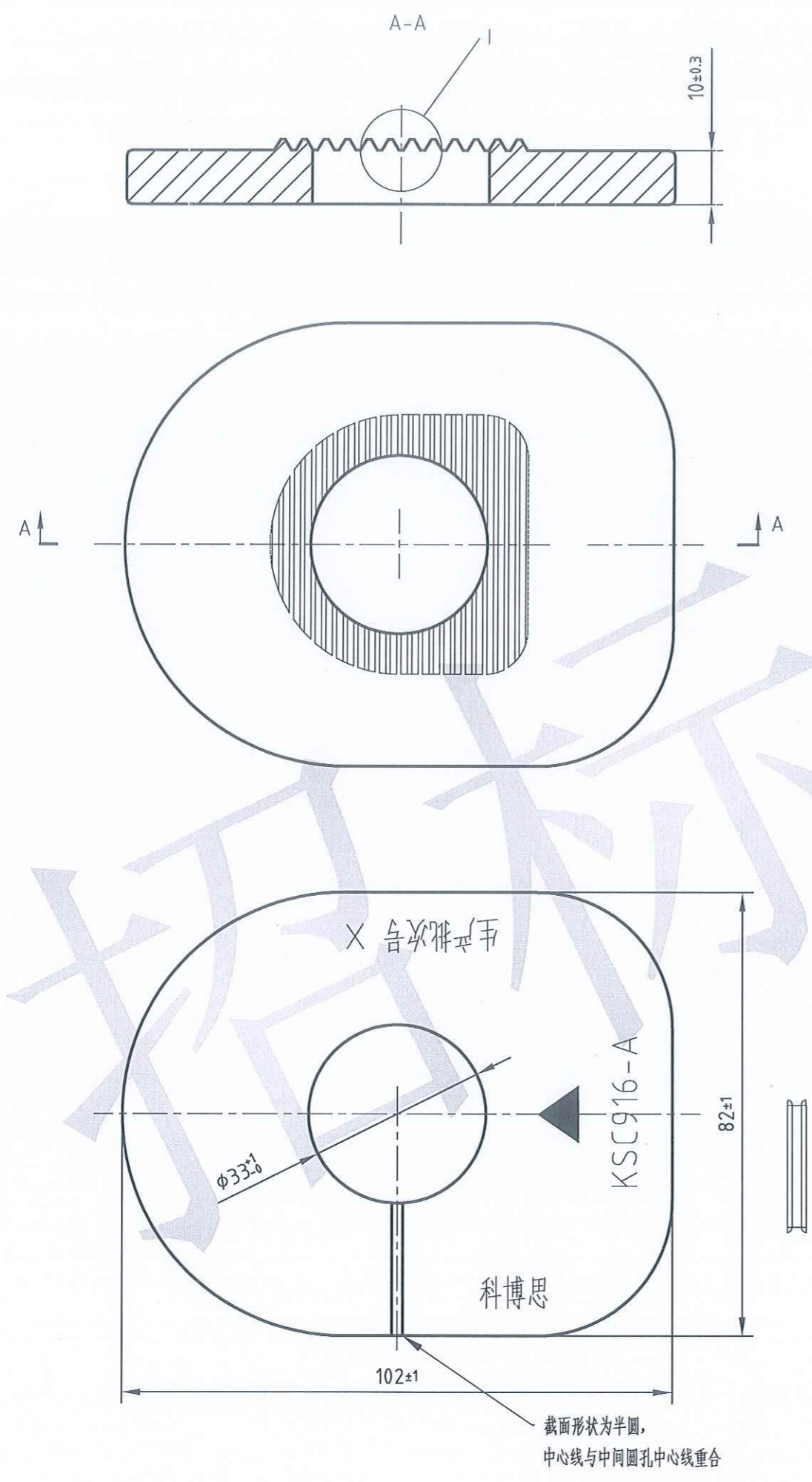

注:

- 1、图中未标圆角均为R1;
- 2、盖板不得有冷隔、缩孔、疏松和裂纹; 应将浇口、冒口、毛刺、砂粒、氧化皮等除净、磨平; 允许存在局部缺陷, 但深度不大于1mm、面积不大于2mm×2mm的缺陷不得多于两处;
- 3、按图示位置铸出厂标、型号和生产批次号, 凹字, 深1mm, 宋体, 7号字, 其中批次号为年月日, 如170609;
- 4、在图示所示位置铸出安装方向标识“◀”, 标识为边长10mm的等边三角形, 下凹1mm;
- 5、未注公差按照GB/T 6414 CT-8执行;
- 6、“X”代表铸造厂家的缩写。

						QT450-10			洛阳科博思新材料科技有限公司		
标记	处数	分区	更改文件号	签名	年月日				调距盖板		
设计	焦益斌		标准化			阶段标记	重量	比例			
校对	赵锐意								KSC916-A		
审批	刘帅元					共	张	第	张		

版本号 02

备注: